

ADLAR

IT	GUIDA ALL'INSTALLAZIONE DEL KIT PORTAPACCHI ADLAR_ PAG. 2
EN	ADLAR RACK KIT INSTALLATION GUIDE_ PAG. 8
FRA	GUIDE D'INSTALLATION DU KIT DE PORTE-BAGAGES ADLAR_ PAG. 14
DEU	ANLEITUNG ZUR MONTAGE DES ADLAR-GEPÄCKTRÄGER-KITS _ SEITE. 20
ES	GUÍA DE INSTALACIÓN DE KIT DE PORTABULTOS DE ADLAR _ PÁG. 26

GUIDA ALL'INSTALLAZIONE DEL KIT PORTAPACCHI ADLAR

Il portapacchi per ADLAR è il risultato di un'attenta progettazione e ingegnerizzazione, finalizzato a offrire un'esperienza di ciclismo superiore per i nostri clienti. Nell'ottica di mantenere elevati standard di sicurezza e prestazioni, è essenziale che il montaggio venga eseguito correttamente. Questo manuale costituisce una risorsa fondamentale al fine di garantire che ogni bicicletta ADLAR equipaggiata con il portapacchi sia pronta per affrontare le sfide più impegnative.

Si prega di seguire attentamente ciascun passaggio, facendo riferimento alle immagini esplicative per una chiara comprensione del processo di installazione. Si consiglia inoltre di prestare particolare attenzione alle specifiche tecniche fornite, garantendo così che il portapacchi ADLAR sia montato in conformità con gli standard Wilier Triestina.

INSTALLAZIONE DEL KIT PORTAPACCHI ANTERIORE

** Per una migliore comprensione, le immagini qui sotto mostrano le operazioni senza la ruota installata. Tali operazioni devono essere eseguite con la ruota correttamente posizionata tra i foderi.*

- 1 Installazione del kit portapacchi anteriore WT-FRONTKBP composto da portapacchi anteriore WT-RACKSF e perno anteriore 12x160.



- 2 Fissare il portapacchi anteriore con il perno anteriore. Verificare attentamente che il perno sia installato in modo tale che le parti filettate del perno e della forcella possano aderire perfettamente tra di loro.



- 3** Avvitare il perno all'estremità filettata della forcella, utilizzando una chiave a brugola, fino a farlo sporgere dall'estremità opposta. La lunghezza del filetto del perno è progettata appositamente in modo più lungo, consentendo così di fuoriuscire dalla parte opposta.



- 4** Fissare la boccola alla parte filettata del perno.



- 5** Fissare la parte superiore del portapacchi ai rivetti forcella, sia al fodero destro che al fodero sinistro.



INSTALLAZIONE DEL KIT PORTAPACCHI POSTERIORE

** Per una migliore comprensione, le immagini qui sotto mostrano le operazioni senza la ruota installata. Tali operazioni devono essere eseguite con la ruota correttamente posizionata tra i foderi.*

- 1 Installazione del kit portapacchi posteriore WT-REARKBP composto da portapacchi posteriore WT-RACKSR e perno posteriore 12x200.



- 2 Fissare il portapacchi posteriore con il perno posteriore. Verificare attentamente che il perno sia installato in modo tale che le parti filettate del perno e del carro posteriore possano aderire perfettamente tra di loro.



- 3 Avvitare il perno all'estremità filettata del carro posteriore, utilizzando una chiave a brugola da 6, fino a farlo uscire dall'estremità opposta. La lunghezza del filetto del perno è progettata appositamente in modo più lungo, consentendo così di fuoriuscire dalla parte opposta.



- 4** Fissare la boccia alla parte filettata del perno uscente.



- 5** Portare a chiusura la boccia.



- 6** Fissare il portapacchi posteriore alla parte superiore dei foderi del carro. Utilizzare le viti in dotazione sia per il fodero destro che per quello sinistro.



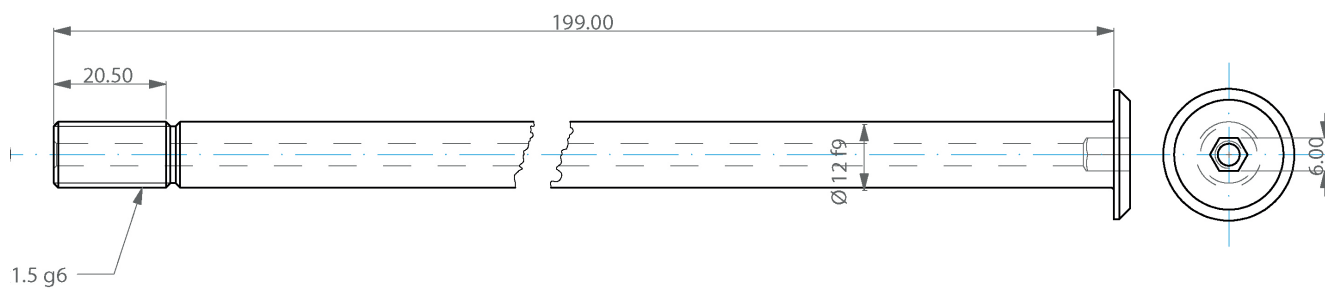
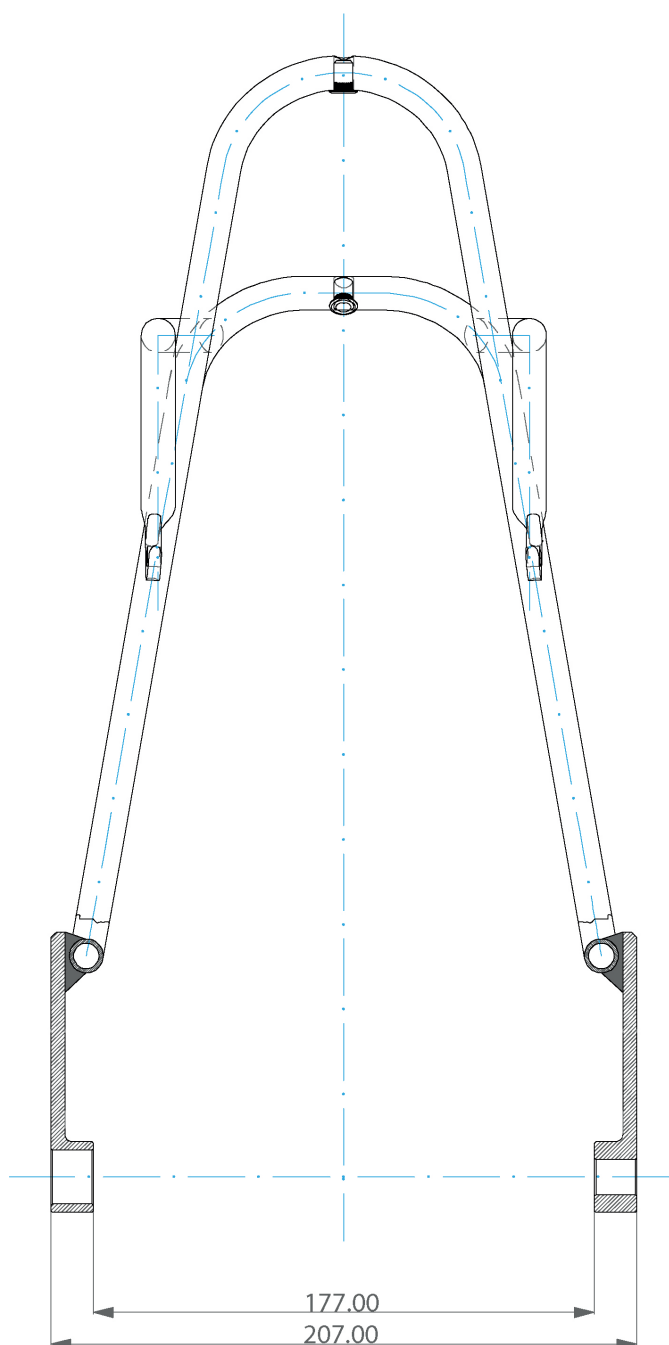

ADLAR RACK KIT INSTALLATION GUIDE

ADLAR's rack is the result of a detailed design and engineering, aimed to provide a superior cycling experience to our customers. In order to maintain high safety and performance standards, it is essential to assemble correctly the rack. This manual serves as a fundamental resource to ensure that the ADLAR, equipped with the rack, is ready to tackle the most challenging endeavors.

For a clear understanding of the installation process, please carefully follow each step, referring to the images. Additionally, pay close attention to the technical specifications, ensuring that ADLAR's rack is mounted in accordance with Wilier Triestina standards.

FRONT RACK KIT INSTALLATION

*For better comprehension, the images below depict the operations without the wheel installed. These operations should be performed with the wheel correctly positioned between the fork blades.

- 1** Install the front rack kit WT-FRONTKBP consisting of the front rack WT-RACKSF and the front 12x160 axle.



- 2** Secure the front rack with the front axle. Verify carefully that the axle is installed in such a way that the threaded parts of the axle and the fork perfectly match to each other.



- 3** Fully screw the axle into the threaded of the fork, using a 6mm Allen key, until it protrudes from the opposite side. The axel length is intentionally designed to be longer, allowing it to protrude from the opposite side.



- 4** Attach the bushing to the threaded part of the axle.



- 5** Secure the top of the rack to the fork rivets, both on the right and left blades.



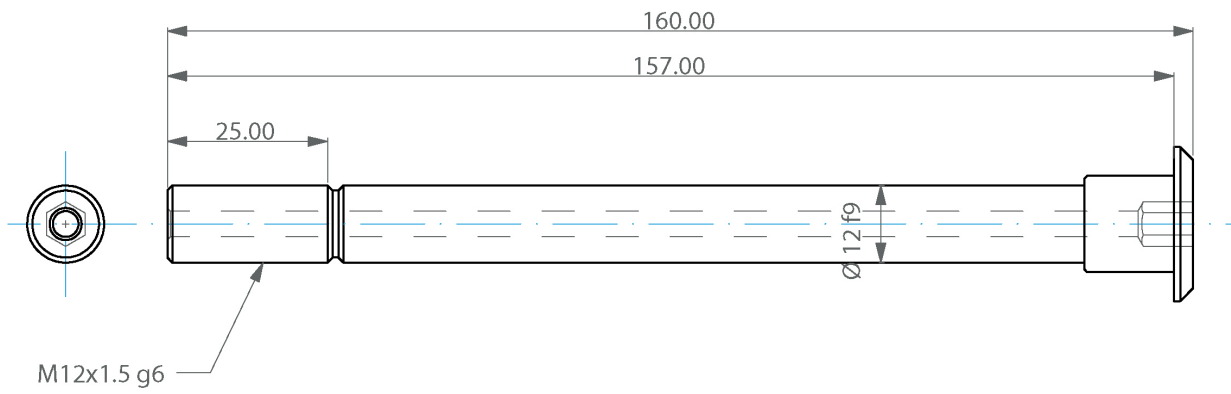
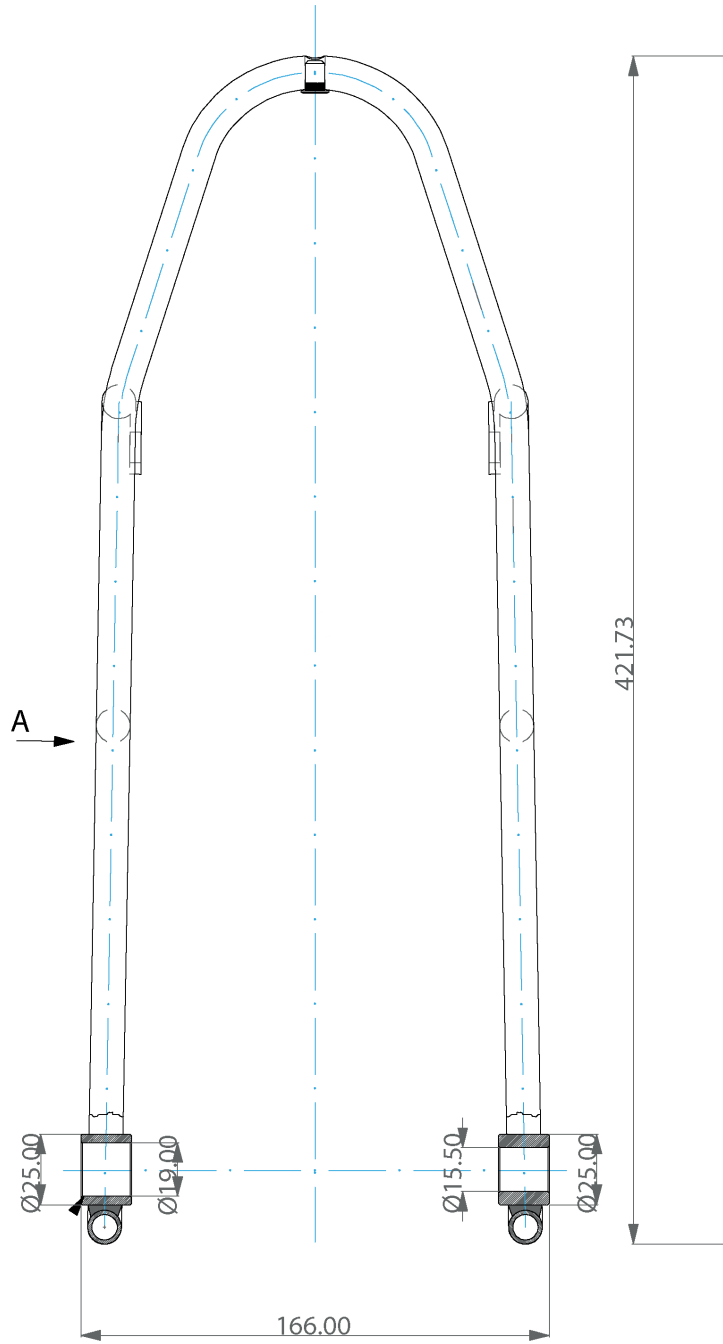

REAR RACK KIT INSTALLATION

*For better comprehension, the images below depict the operations without the wheel installed. These operations should be performed with the wheel correctly positioned between the fork blades.

- 1 Install the rear rack kit WT-REARKBP consisting of the rear rack WT-RACKSR and the rear 12x200 axle.



- 2 Secure the rear rack with the rear axle. Verify carefully that the axle is installed in such a way that the threaded parts of the axle and the rear dropouts perfectly match to each other.



- 3 Fully screw the axle into the threaded end of the rear dropouts, using a 6mm Allen key, until it protrudes from the opposite side. The axel length is intentionally designed to be longer, allowing it to protrude from the opposite end.



- 4** Attach the bushing to the threaded part of the protruding axle.



- 5** Close the bushing securely.



- 6** Secure the rear rack to the top of the seat stays. Use the supplied screws for both the right and left stays.



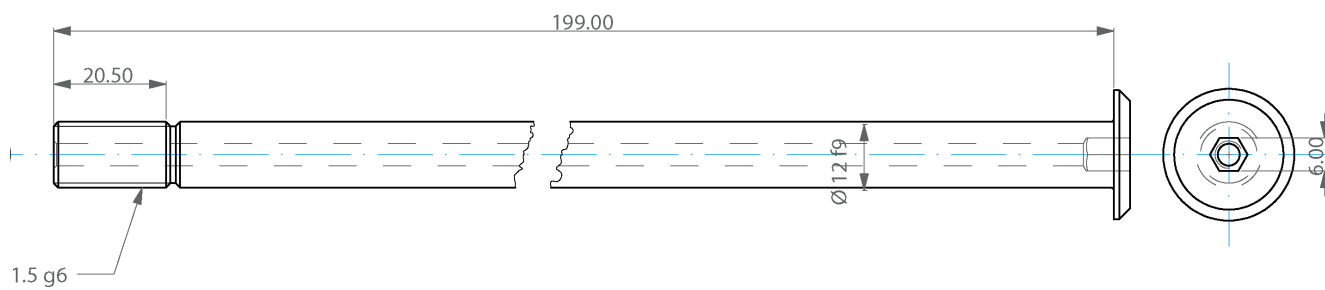
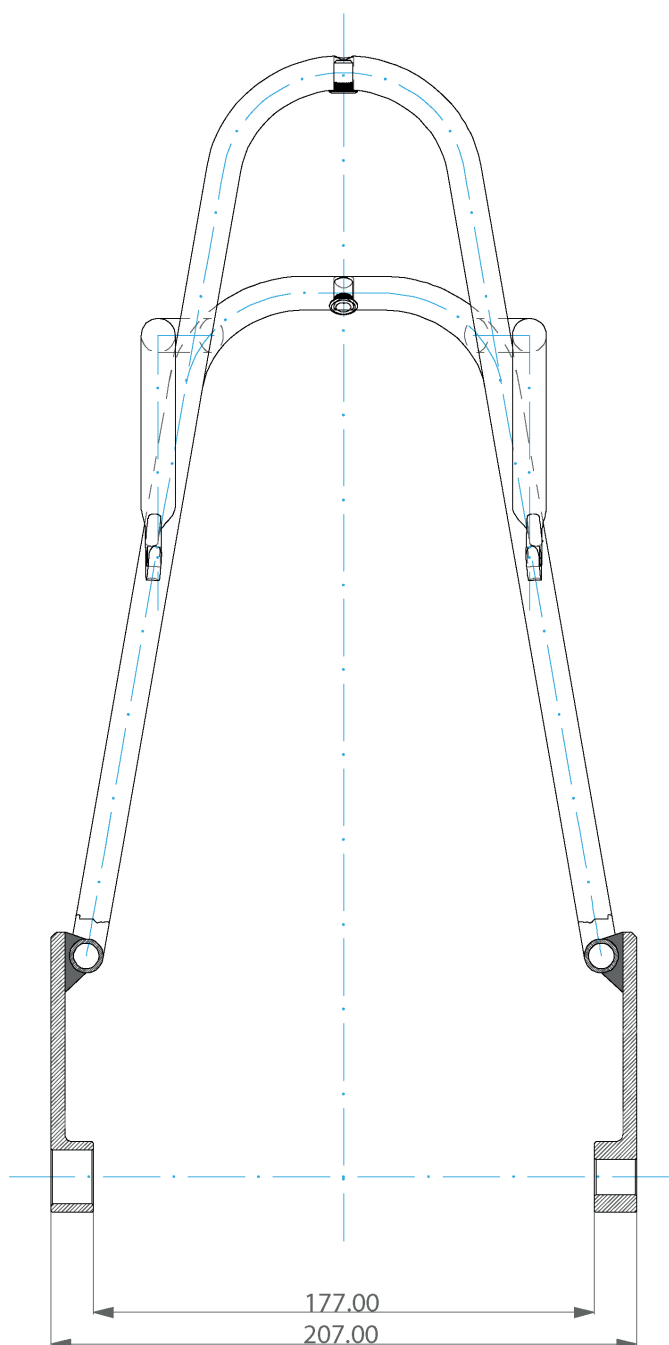

GUIDE D'INSTALLATION DU KIT DE PORTE-BAGAGES ADLAR

Les porte-bagages pour ADLAR sont le résultat d'une conception et d'une ingénierie minutieuses visant à offrir une expérience de cyclisme supérieure à nos clients. Afin de maintenir des normes élevées de sécurité et de performance, c'est essentiel que l'assemblage soit réalisé correctement. Ce manuel constitue une ressource fondamentale pour garantir que chaque vélo ADLAR équipé des porte-bagages soit prêt à faire face aux défis les plus exigeants.

Veillez suivre attentivement chaque étape, en vous référant aux images explicatives pour une compréhension claire du processus d'installation. De plus, veuillez accorder une attention particulière aux spécifications techniques fournies, garantissant ainsi que le porte-bagages ADLAR soit monté conformément aux normes de Wilier Triestina.

INSTALLATION DU KIT DE PORTE-BAGAGES AVANT

* Pour une meilleure compréhension, les images ci-dessous montrent les opérations sans la roue installée. Ces opérations doivent être effectuées avec la roue correctement positionnée entre les fourreaux de la fourche.

- 1 Installez le kit de porte-bagages avant WT-FRON-TKBP composé du porte-bagages avant WT-RACK-SF et de l'axe avant 12x160.



- 2 Fixez le porte-bagages avant avec l'axe avant. Vérifiez attentivement que l'axe soit installé de manière que les parties filetées de l'axe et de la fourche adhèrent parfaitement l'une à l'autre.



- 3** Vissez l'axe dans l'extrémité fileté de la fourche, à l'aide d'une clé Allen de 6 mm, jusqu'à ce qu'il passe à l'extrémité opposée. La longueur du filetage de l'axe est délibérément conçue pour être plus longue, lui permettant ainsi de passer à l'extrémité opposée.



- 4** Fixez la bague à la partie fileté de l'axe.



- 5** Fixez la partie supérieure du porte-bagages aux rivets de la fourche, sur les bases droite et gauche.



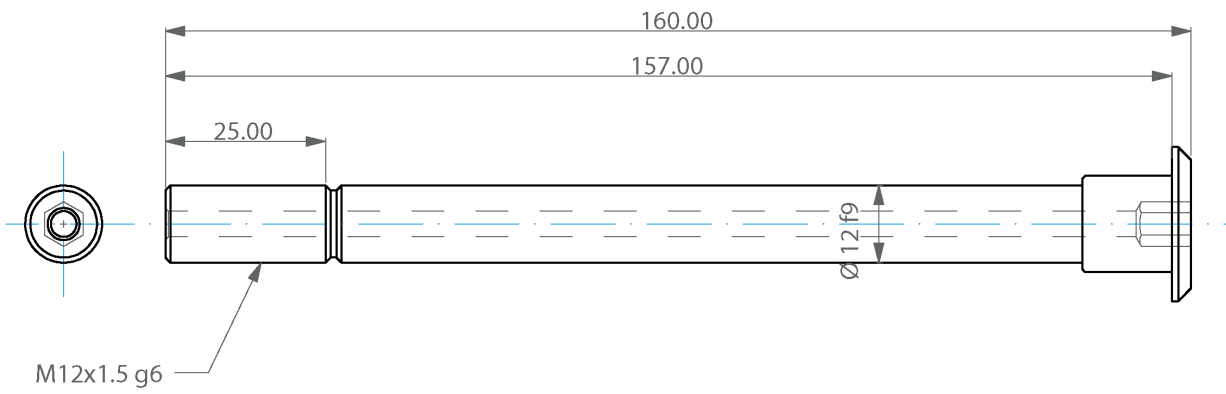
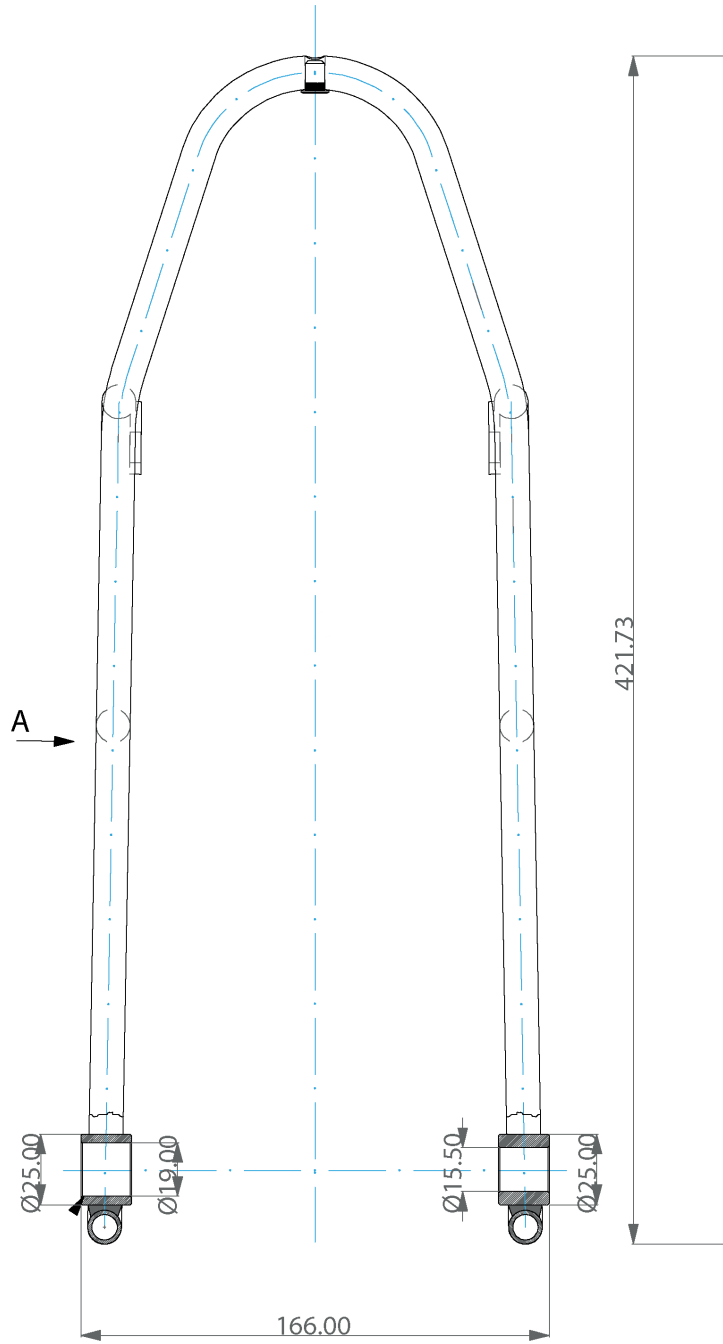

INSTALLATION DU KIT DE PORTE-BAGAGES ARRIÈRE

* Pour une meilleure compréhension, les images ci-dessous montrent les opérations sans la roue installée. Ces opérations doivent être effectuées avec la roue correctement positionnée entre les fourreaux de la fourche.

- 1 Installez le kit de porte-bagages arrière WT-REARKBP composé du porte-bagages arrière WT-RACKSR et de l'axe arrière 12x200.



- 2 Fixez le porte-bagages arrière avec l'axe arrière. Vérifiez attentivement que l'axe soit installé de manière que les parties filetées de l'axe et des pattes arrière adhèrent parfaitement l'une à l'autre.

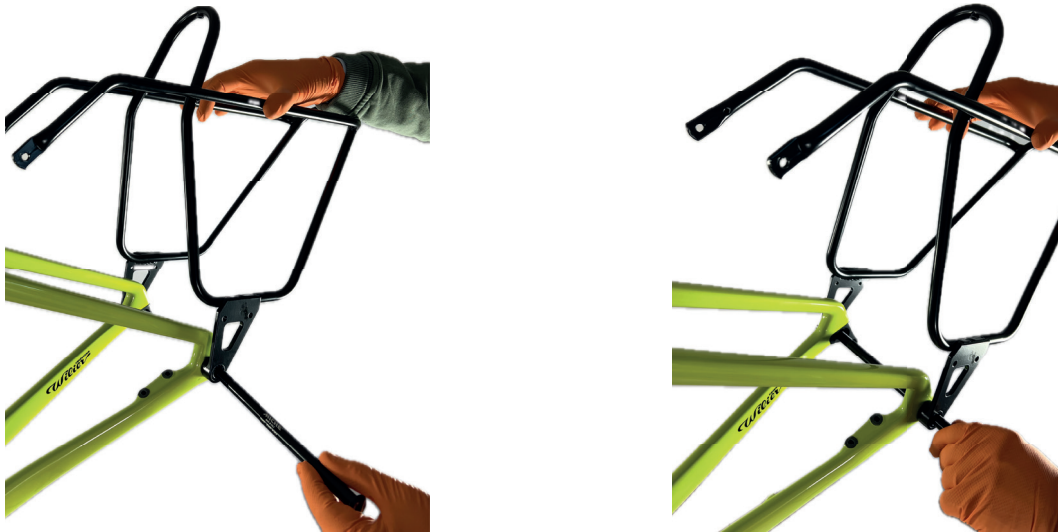

- 3 Vissez l'axe dans l'extrémité filetée des pattes arrière, à l'aide d'une clé Allen de 6 mm, jusqu'à ce qu'il passe à l'extrémité opposée. La longueur du filetage de l'axe est délibérément conçue pour être plus longue, lui permettant ainsi de passer à l'extrémité opposée.



- 4** Fixez la bague à la partie filetée de l'axe dépassant.



- 5** Fermez solidement la bague.



- 6** Fixez le porte-bagages arrière à la partie supérieure des haubans arrière. Utilisez les vis fournies pour les haubans droit et gauche.





ENG

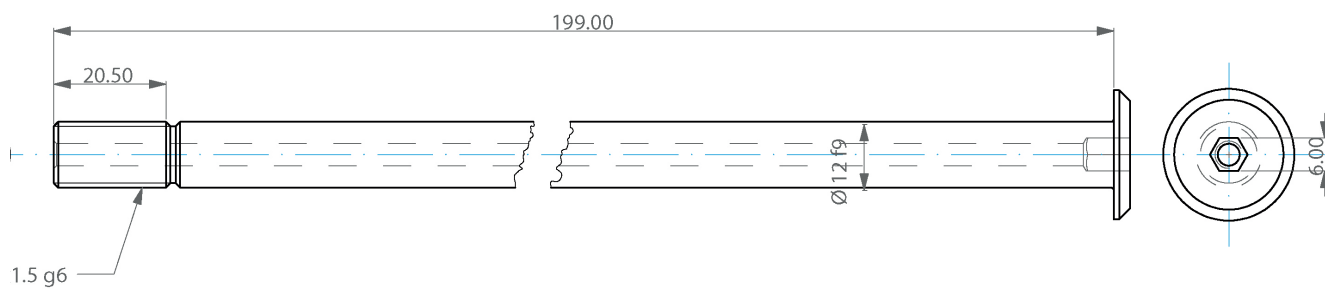
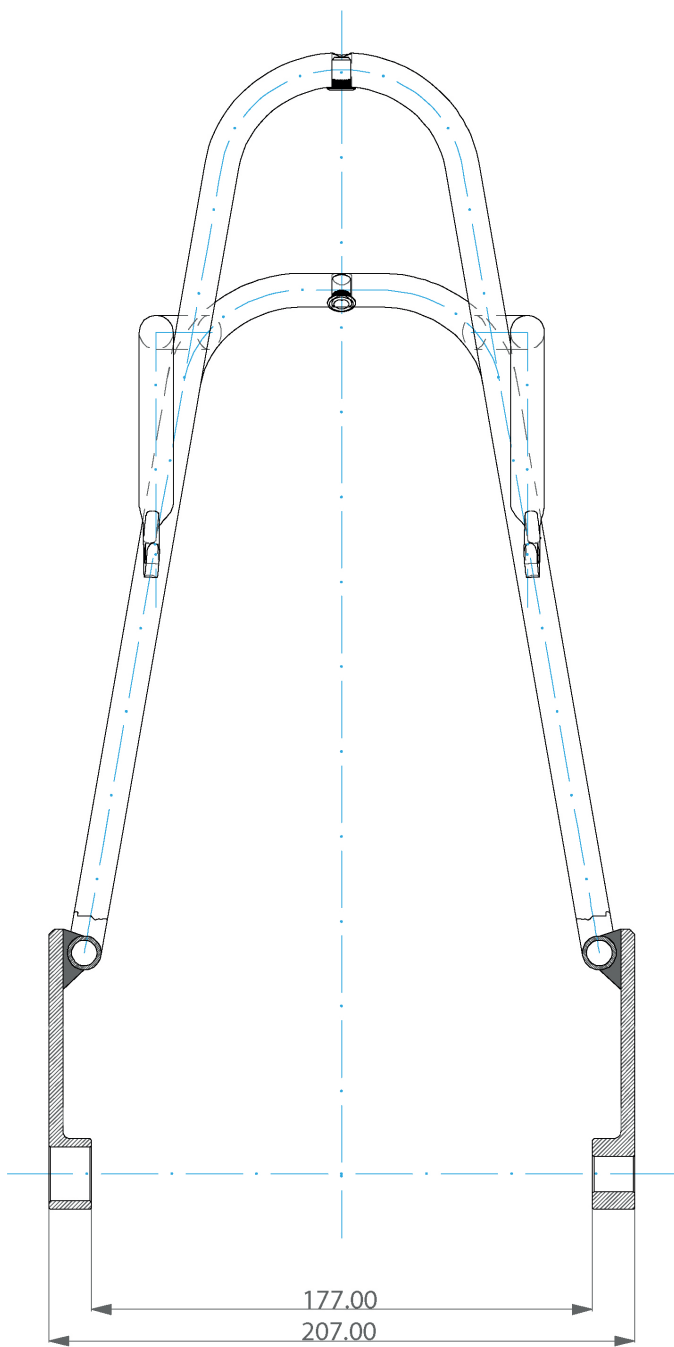

ANLEITUNG ZUR MONTAGE DES ADLAR-GEPÄCKTRÄGER-KITS

Der ADLAR-Gepäckträger ist das Ergebnis sorgfältiger Entwicklung und Ingenieursarbeit mit dem Ziel, unseren Kunden ein hervorragendes Fahrraderlebnis zu bieten. Um die hohen Sicherheits- und Leistungsstandards aufrechtzuerhalten, ist es entscheidend, dass die Montage korrekt durchgeführt wird. Dieses Handbuch dient als grundlegende Ressource, um sicherzustellen, dass jedes mit dem Gepäckträger ausgestattete ADLAR bereit ist, sich den anspruchsvollsten Herausforderungen zu stellen.

Bitte folgen Sie jedem Schritt sorgfältig, indem Sie sich auf die erläuternden Bilder beziehen, um ein klares Verständnis des Installationsprozesses zu erhalten. Beachten Sie außerdem die bereitgestellten technischen Spezifikationen, um sicherzustellen, dass der ADLAR-Gepäckträger gemäß den Wilier Triestina Normen montiert ist.

MONTAGE DES FRONT-GEPÄCKTRÄGER-KITS

*Für ein besseres Verständnis zeigen die untenstehenden Bilder die Vorgänge ohne installiertes Laufrad. Diese Vorgänge sollten jedoch mit dem Laufrad durchgeführt werden, das korrekt zwischen den Gabelbeinen positioniert ist.

- 1 Montage des Front-Gepäckträger-Kits WT-FRONTKBP, bestehend aus dem Front-Gepäckträger WT-RACKSF und der vorderen Achse 12x160.



- 2 Befestigen Sie den Front-Gepäckträger mit der vorderen Achse. Überprüfen Sie sorgfältig, dass die Achse so eingebaut ist, dass die Gewindeteile der Achse und der Gabel perfekt miteinander verbunden sind.



- 3** Schrauben Sie die Achse in das Gewindeende der Gabel ein, unter Verwendung eines Inbusschlüssels, bis sie aus dem gegenüberliegenden Ende herausragt. Die Länge des Achsgewindes ist absichtlich so konzipiert, dass sie länger ist und somit aus dem gegenüberliegenden Ende herausragen kann.



- 4** Befestigen Sie die Buchse am Gewindeteil der Achse.



- 5** Befestigen Sie die Oberseite des Gepäckträgers an den Gabelnieten, sowohl an dem rechten als auch an dem linken Gabelbein.



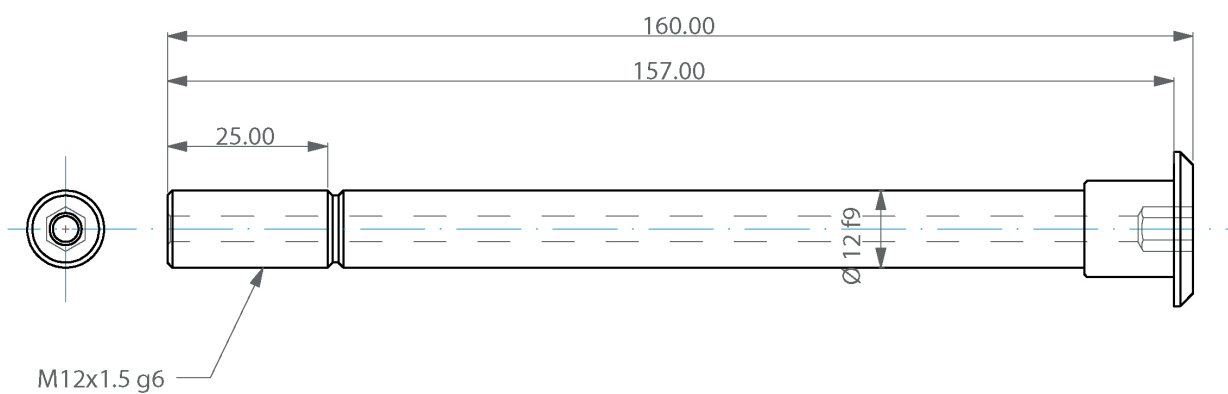
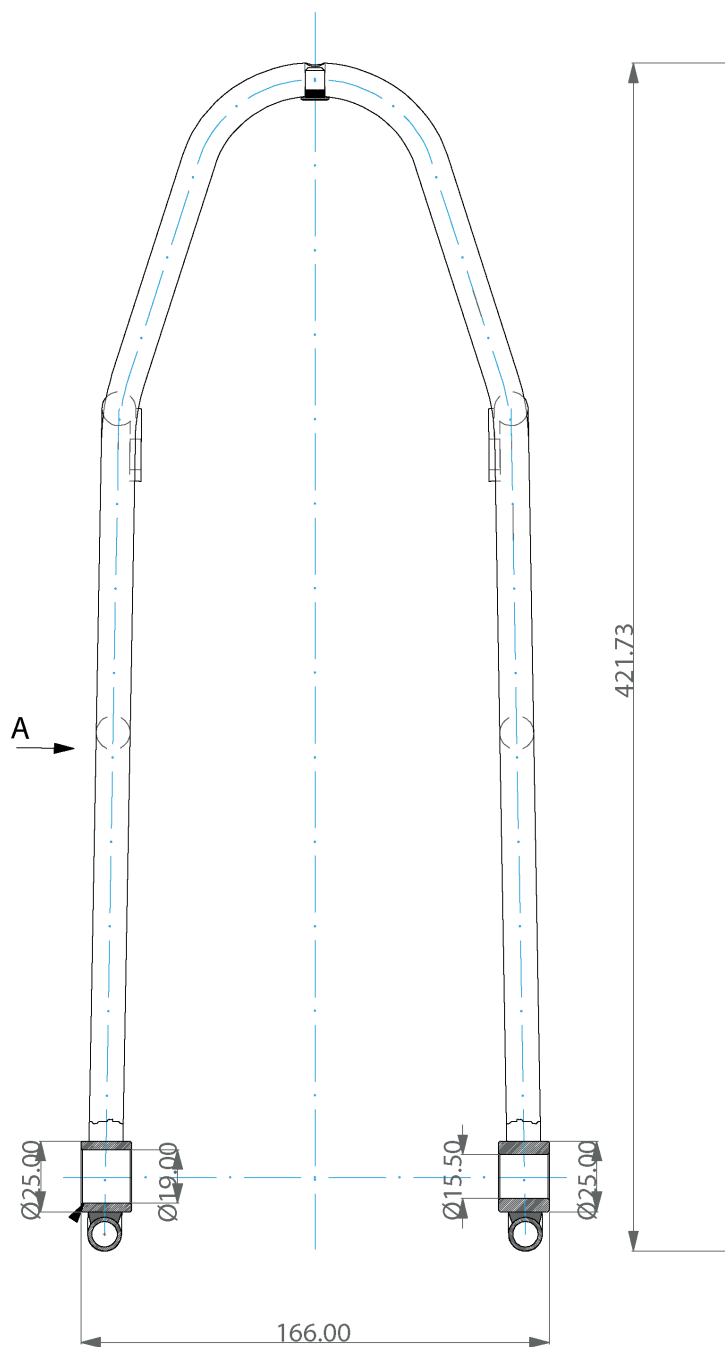

MONTAGE DES REAR-GEPÄCKTRÄGER-KITS

*Für ein besseres Verständnis zeigen die untenstehenden Bilder die Vorgänge ohne installiertes Laufrad. Diese Vorgänge sollten jedoch mit dem Laufrad durchgeführt werden, das korrekt zwischen den Gabelbeinen positioniert ist.

- 1** Montage des Rear-Gepäckträger-Kits WT-REARKBP, bestehend aus dem Rear-Gepäckträger WT-RACKSR und der hinteren Achse 12x200.



- 2** Befestigen Sie den Rear-Gepäckträger mit der hinteren Achse. Überprüfen Sie sorgfältig, dass die Achse so eingebaut ist, dass die Gewindeteile der Achse und der hinteren Ausfallenden perfekt miteinander verbunden sind.



- 3** Schrauben Sie die Achse in das Gewindeende der hinteren Ausfallenden ein, unter Verwendung eines Inbusschlüssels, bis sie aus dem gegenüberliegenden Ende herausragt. Die Länge des Achsgewindes ist absichtlich so konzipiert, dass sie länger ist und somit aus dem gegenüberliegenden Ende herausragen kann.



- 4** Befestigen Sie die Buchse am Gewindeteil der herausragenden Achse.



- 5** Schließen Sie die Buchse sicher.



- 6** Befestigen Sie den Rear-Gepäckträger oben an den Hinterbaustreben. Verwenden Sie die mitgelieferten Schrauben sowohl für die rechte als auch für die linke Strebe.



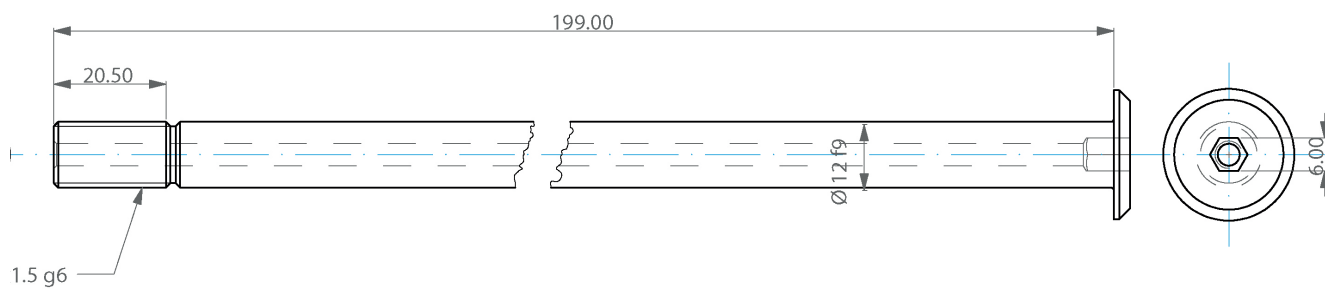
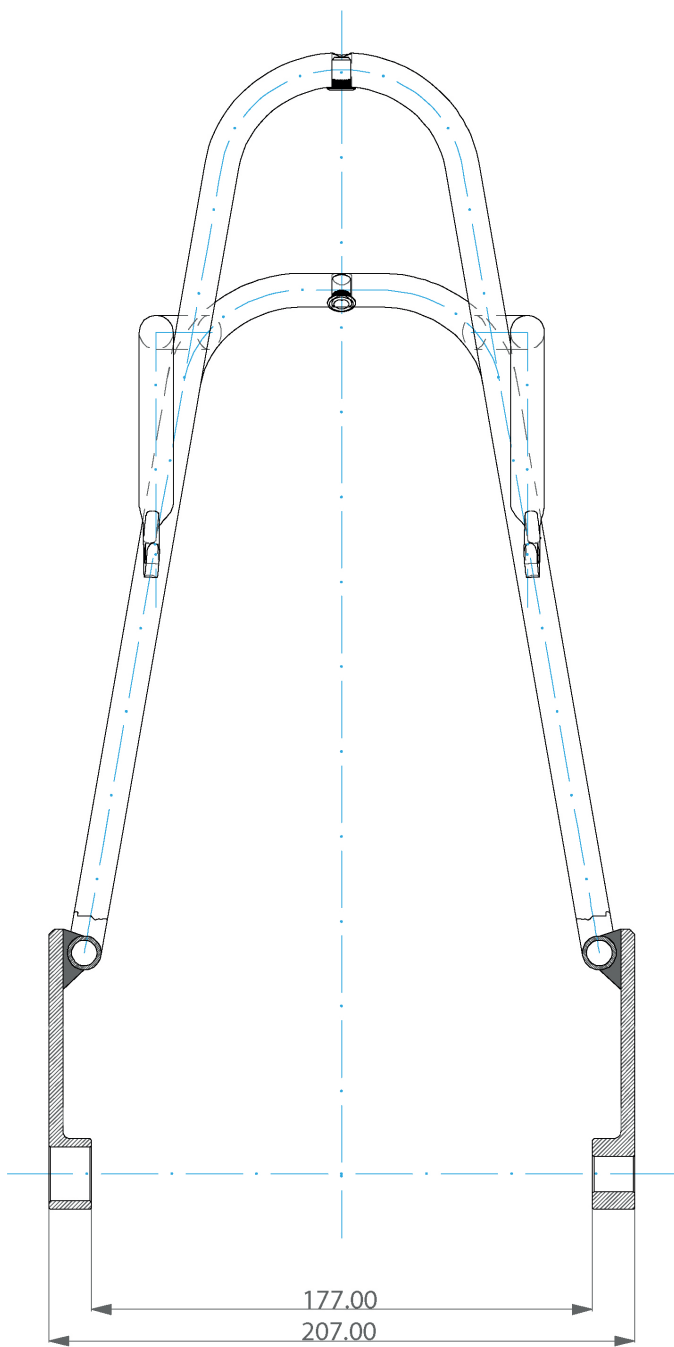

GUÍA DE INSTALACIÓN DE KIT DE PORTABULTOS DE ADLAR

Los portabultos de ADLAR son el resultado de la fusión de una cuidadosa ingeniería dotada del mejor diseño, con el objetivo de ofrecer una experiencia ciclista superior para nuestros clientes. Para mantener estándares elevados de seguridad y rendimiento, es esencial que el ensamblaje se realice correctamente. Este manual sirve como herramienta fundamental para asegurar que cada bicicleta ADLAR equipada con los portabultos esté lista para enfrentar los desafíos más exigentes.

Por favor, sigan detenidamente cada paso, refiriéndose a las imágenes explicativas para una comprensión clara del proceso de instalación. Además, presten especial atención a las especificaciones técnicas proporcionadas, asegurándose de que el portabultos ADLAR se monte de acuerdo con los estándares de Wilier Triestina.

INSTALACIÓN DEL KIT DE PORTABULTOS DELANTERO

*Para una mejor comprensión, las imágenes a continuación representan las operaciones sin la rueda instalada. Estas operaciones deben realizarse con la rueda correctamente posicionada entre los cierres de la horquilla.

- 1 Instale el kit de portabultos delantero WT-FRON-TKBP compuesto por el portabultos delantero WT-RACKSF y el eje delantero 12x160.



- 2 Fije el portabultos delantero con el eje delantero. Verifique cuidadosamente que el eje esté instalado de manera que las partes roscadas del eje y la horquilla se adhieran perfectamente entre sí.



- 3** Enrosque el eje en el extremo roscado de la horquilla, utilizando una llave Allen de 6 mm, hasta que sobresalga por el extremo opuesto. La longitud de la rosca del eje está diseñada intencionalmente para ser más larga, permitiendo que sobresalga por el extremo opuesto.



- 4** Coloque el buje en la parte roscada del eje.



- 5** Fije la parte superior del portabultos a los remaches de la horquilla, tanto en la vaina derecha como en la izquierda.



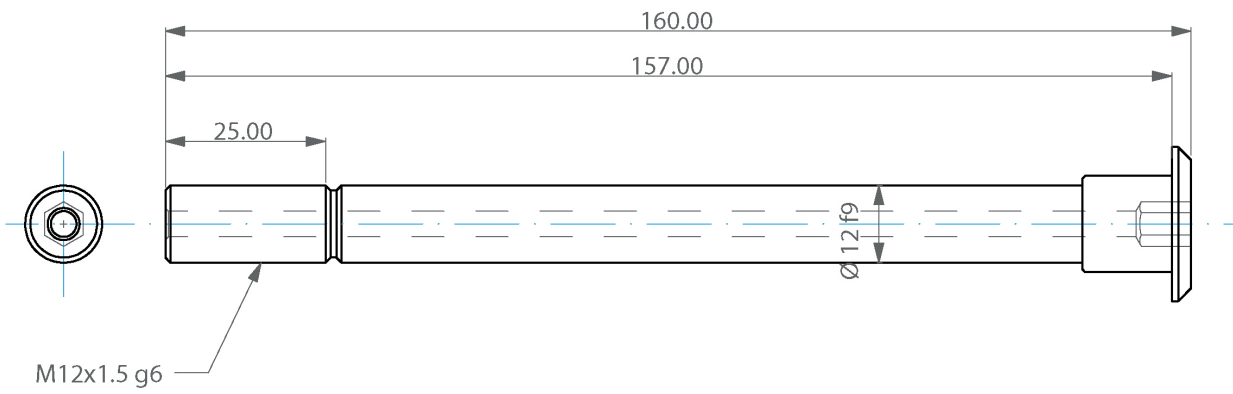
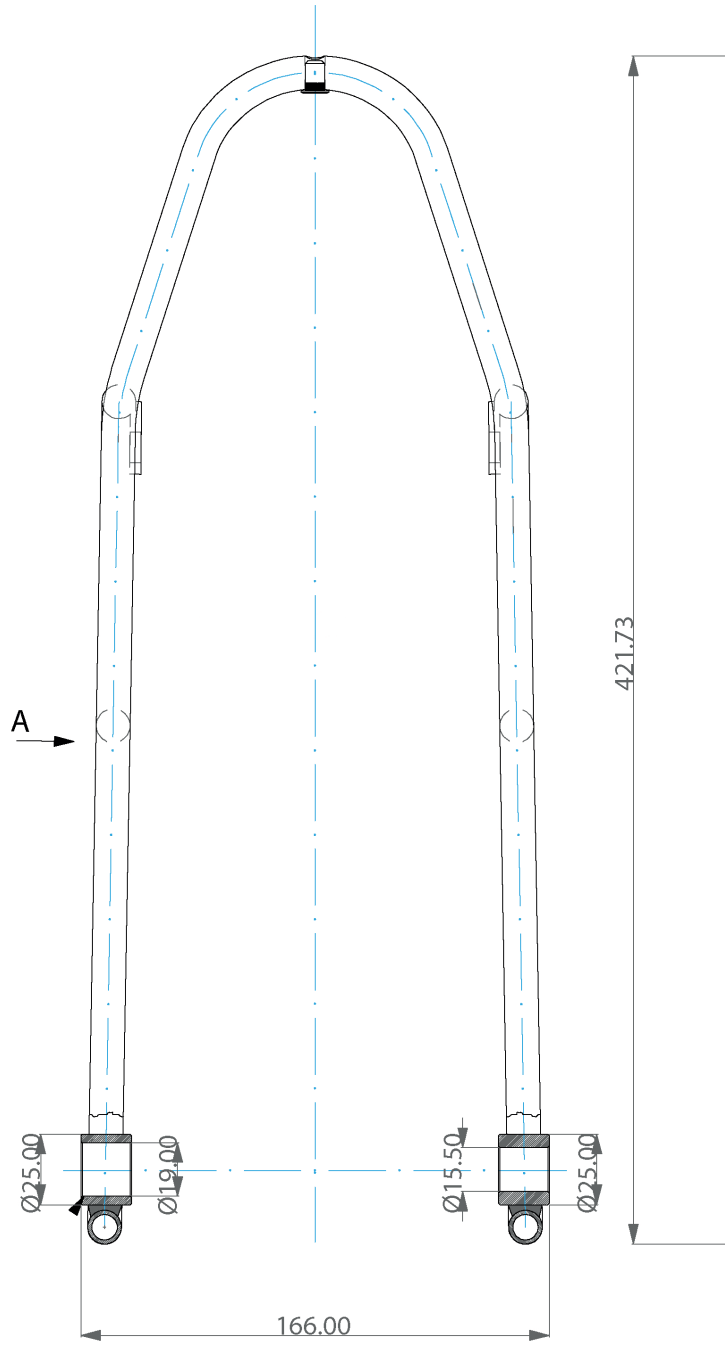

INSTALACIÓN DEL KIT DE PORTABULTOS TRASERO

*Para una mejor comprensión, las imágenes a continuación representan las operaciones sin la rueda instalada. Estas operaciones deben realizarse con la rueda correctamente posicionada entre las cierres de la vaina trasera.

- 1 Instale el kit de portabultos trasero WT-REARKBP compuesto por el portabultos trasero WT-RACKSR y el eje trasero 12x200.



- 2 Fije el portabultos trasero con el eje trasero. Verifique cuidadosamente que el eje esté instalado de manera que las partes roscadas del eje y las punteras traseras se adhieran perfectamente entre sí.



- 3 Enrosque el eje en el extremo roscado de las punteras traseras, utilizando una llave Allen de 6 mm, hasta que sobresalga por el extremo opuesto. La longitud de la rosca del eje está diseñada intencionalmente para ser más larga, permitiendo que sobresalga por el extremo opuesto.



- 4** Coloque el buje en la parte roscada del eje sobresaliente.



- 5** Cierre el buje de manera segura.



- 6** Fije el portabultos trasero en la parte superior de las punteras traseras. Utilice los tornillos suministrados tanto para la puntera derecha como para la izquierda.



