



**INTRODUZIONE TECNICA**  
REV.01

**101X**

Non si può negare che Wilier Triestina abbia nel suo DNA un gene “corsaiolo”. La creazione di cicli leggeri, veloci e performanti è divenuta ormai essenza anche nelle bici da fuoristrada. L’obiettivo raggiunto da 101X è stato quello di divenire la MTB da crosscountry superleggera di Casa Wilier. 101X sfrutta le tecnologie e il family feeling che hanno reso oggetto di culto le bici da strada con l’alabarda. Ecco perchè in 101X ritroviamo molti dei plus derivati da Zero.7 e dalla famiglia Cento1.



101X



## TUBO STERZO TAPERED

Una delle peculiarità di questo telaio è lo sterzo a diametri differenziati. La parte superiore misura 1"1/8, mentre la base è da 1"1/2. Questa particolare differenziazione dei due diametri, visibile ma non particolarmente accentuata, ci ha permesso di ottenere un bilanciamento ottimale fra la rigidità e la manovrabilità della bicicletta.



## TUBO SELLA

Rispetto alle MTB delle passate collezioni, 101X è allestita con un reggisella di 27,2mm di diametro per un confort massimo. Per garantire solidità e per assicurare la maggiore sicurezza al rider è stato creato un rinforzo che abbraccia il tubo sella appena sotto il collarino reggisella. Questa soluzione dona a 101X una linea elegante e ricercata.



## BALANCED DESIGN

Come nel GTR SLe GTR TEAM, anche 101X è stato progettato seguendo le regole del balanced design. Per le diverse taglie sono stati usati tubi con un diametro differente per dare la medesima esperienza di guida a chi usa una misura molto piccola, o all'estremo opposto, molto grande. Massimo confort, reattività e ottime sensazioni di guida sono garantite a chiunque guidi un 101X, indipendentemente quindi dall'altezza del rider.



101X



## SCATOLA PRESS FIT

Non solo su Zero.7, non solo su Cento1SR e Cento1AIR. Anche su 101X abbiamo adoperato una scatola movimento centrale a larghezza maggiorata, da 92 mm. Una soluzione che c'ha permesso di conferire rigidità laterale al telaio usando dei foderi posteriori generosi. I cavi del cambio che scorrono sotto la scatola movimento centrale sono integrati nel telaio grazie alla placchetta passafilo. Questa placchetta si integra perfettamente con l'Integrated Frame Protector chiudendo così quasi ermeticamente i cavi al suo interno, mantenendoli al riparo da fango e detriti.



## SIDE SWING READY

101X è pronta per essere allestita con i nuovi deragliatori di tipo side swing, a tiraggio frontale. Il deragliatore fissato direttamente sul tubo sella viene azionato dal cavo che esce dal tubo obliquo, lasciando così una maggiore luce tra la ruota posteriore e il tubo sella. 101X può essere comunque allestita con deragliatori direct mount di tipo tradizionale con tiraggio dal basso.



## FORCELLINI POSTERIORI

Nella progettazione del carro posteriore, sempre asimmetrico, si è fatto particolare attenzione alla scelta dei forcellini posteriori. Sistema a perno passante di serie, i forcellini disponibili su 101X saranno di due tipi per incontrare la quasi totalità delle richieste del mercato: uno di tipo tradizionale e l'altro direct mount. Il perno di serie è uno Shimano con diametro 12 mm e OLD di 142mm.



## POSTERIORE ASIMMETRICO

Nel posteriore asimmetrico troviamo la maggiore somiglianza con la famiglia Cento1 da strada. Ribadiamo le importanti ragioni che ci inducono a scegliere questa soluzione costruttiva sul carro posteriore. Anche qui il braccio destro è modellato per favorire il passaggio della catena e per contrastarne la coppia impressa. La parte sinistra segue invece un proprio disegno speciale per due ragioni: resistere all'allungamento contestuale derivato dalla compressione della catena sul braccio destro e dar spazio all'alloggiamento per il post mount, integrato all'interno del fodero stesso.

**104**

COLOR	BLACK / RED
FINISH	MATT
COLOR CODE	X13



COLOR	BLACK / RED
FINISH	MATT
COLOR CODE	X13

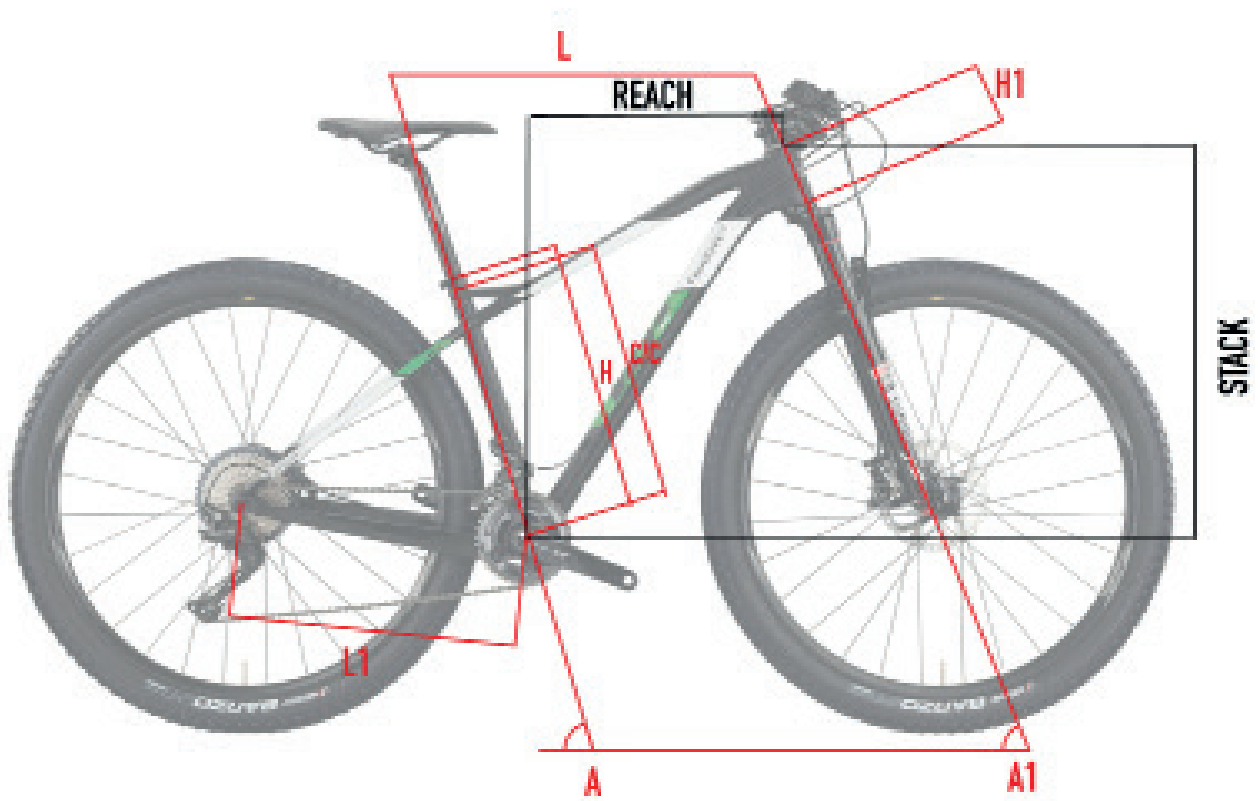

**104**

MISURA	WHEELSET	FORK TRAVEL	H	C/C	L	L1	H1	A	A1	REACH	STACK
SIZE		[mm]	[cm]	[cm]	[cm]	[cm]	[cm]	[°]	[°]	[mm]	[mm]
XS	650B	100	39	33	55,5	42,9	9,7	74	69,5	390	576
S	29"	100	42	36	58	43,7	9,2	73,5	70	400	607
M	29"	100	45	39	60	43,7	9,3	73,5	70,5	420	610
L	29"	100	49	43	62,1	43,7	11	73,5	70,5	435	627
XL	29"	100	53	47	64,7	43,7	12,9	73	70,5	450	644



101

## KEYPOINTS TELAIO

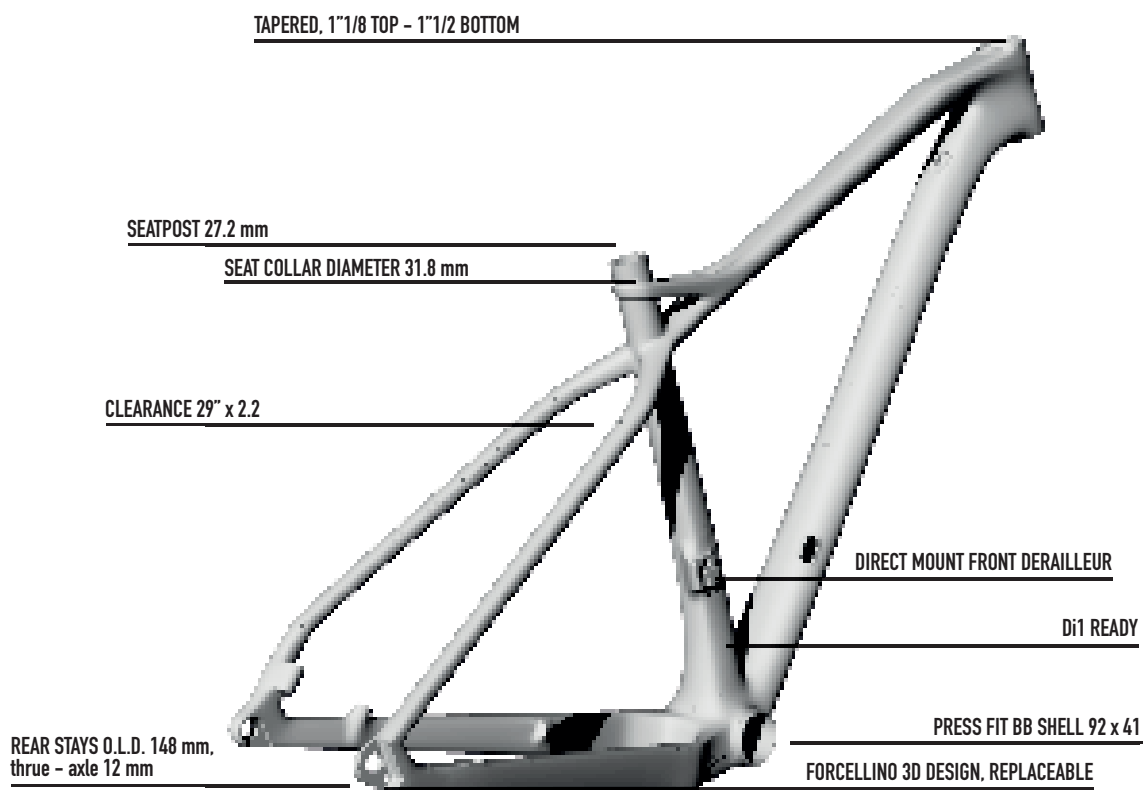

## COPPIE DI SERRAGGIO

ELENCO	Nm	ELENCO	Nm
ATTACCO MANUBRIO ALU/CARBON ROAD E MTB	5	COLLARINO LEVE COMANDO SU MANUBRIO CARBON MTB	4
GUARNITURE 386 SHIMANO/CAMPAGNOLO/FSA (bullone centrale)	40	BULLONI DI FISSAGGIO PORTA BORRACCIA	2.5
BULLONI INGRANAGGIO GUARNITURA IN LEGA LEGGERA	10	REGGISSELLA 101 SR DOTATO DI DOPPIO MORSETTO DI REGOLAZIONE	8
MOVIMENTO CENTRALE (accoppiamento filettato)	30	TAPPO EXPANDER	4
BULLONE MONTAGGIO CAMBIO POSTERIORE	8	PEDALI	40
BULLONE MONTAGGIO DERAGLIATORE ANT. ROAD (integrato)	7	FISSAGGIO SELLA	4
BULLONE MONTAGGIO DERAGLIATORE ANT. ROAD (a fascetta)	3	PERNO PASSANTE MOZZI	3/4
BULLONE MONTAGGIO DERAGLIATORE ANT. MTB (integrato)	7	EXPANDER DELLA FORCELLA	8
BULLONE MONTAGGIO DERAGLIATORE ANT. MTB (a fascetta)	3	FISSAGGIO FRENI (caliper, disco)	5
COLLARINO LEVE COMANDO SU PIEGA ALU ROAD	10	VITI INTERCAMBIABILI	3
COLLARINO LEVE COMANDO SU PIEGA CARBON ROAD	8	VITI PASSAGGIO PIASTRINA PASSACAVI	3
COLLARINO LEVE COMANDO SU MANUBRIO ALU MTB	5	VITI FISSAGGIO CABLE STOPPERS SOSTITUIBILI	5





**101\***

## LISTA RICAMBI



	DESCRIPTION	B2B CODE
1	CABLE CAP STRAIGHT OPEN	WTP-CO-A
2	CABLE CAP STRAIGHT OPEN	WTP-CO-A
3	CABLE CAP STRAIGHT OPEN	WTP-CO-A
4	CABLE CAP STRAIGHT OPEN	WTP-CO-A
5	CABLE CAP STRAIGHT OPEN	WTP-CO-A
6	DROPOUT 101X SHORT FOR SRAM DROPOUT 101X LONG - DIRECT MOUNT FOR SH	HGACCE62.1 HGACCE62.2
7	CABLE GUIDE FOR 101X BB	HGACCE62.4



**101X**

## FAQ

### **101X ha geometria boost?**

Per migliorare la rigidità e la durabilità della ruota e migliorare l'efficienza e la precisione nella guida, si è deciso di adottare lo standard boost anche su 101X.

### **Che tipo di guarnitura è possibile installare su 101X?**

È possibile installare gruppi sia con guarnitura singola che a guarnitura doppia.

### **Qual è il numero massimo di denti sulla corona anteriore?**

Non esistono particolari limitazioni al numero di denti massimo della guarnitura.

### **Come posso pulire 101X?**

Si raccomanda una pulizia con panni morbidi, sapone neutro e una perfetta asciugatura prima dell'uso. Si raccomanda di non usare aria compressa durante il lavaggio.

