

INTRODUZIONE TECNICA
REV.01

101X

2

101X Hybrid è costruita con un telaio leggero in carbonio monoscocca, trasmissioni, ruote e allestimenti di alto livello ed una geometria che ricalca quella di 110FX e 110X. Il risultato? Una bici da fuoristrada leggera, maneggevole, performante ma con un motore che ti permetterà di ampliare gli orizzonti delle tue uscite.

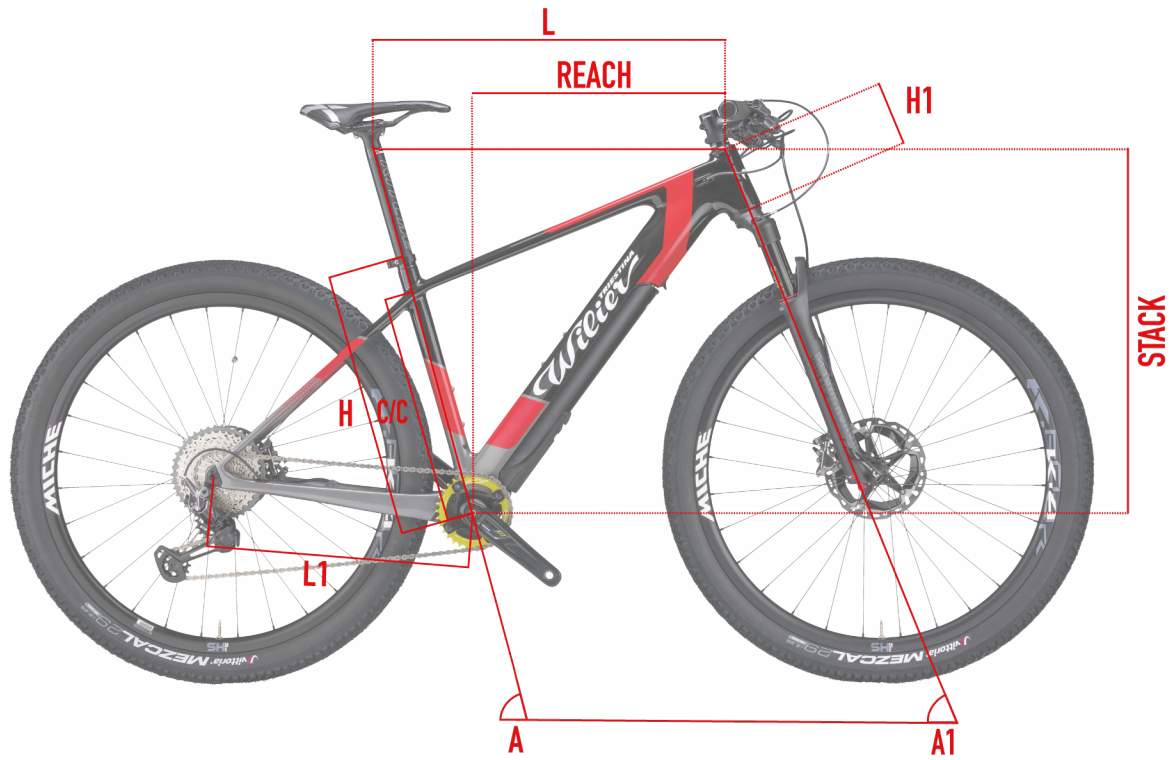

SIZE	C/C	L	H	A	H1	L1	A1	REACH	STACK	WHEELBASE
	[cm]	[cm]	[cm]	[°]	[mm]	[cm]	[°]	[mm]	[mm]	[mm]
S	44	52.7	46	74.5	136	40.8	71.5	374	546	984
M	47	54.2	49	74	157	40.9	72	379	566	992
L	50	55.9	52	73.5	176	41.1	72.5	384	586	1000
XL	53	57.5	55	73	196	41.2	72.5	389	604	1013



10-FH

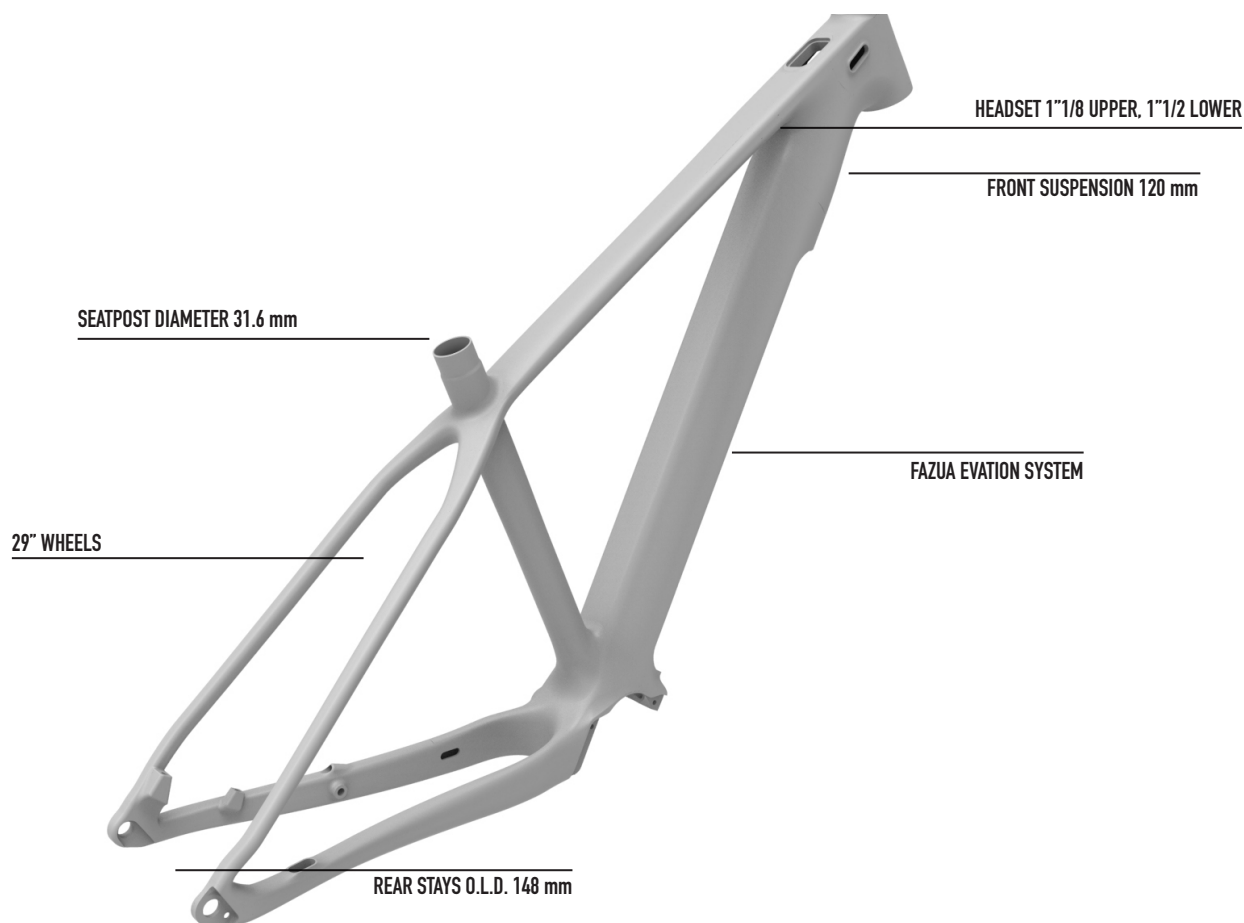

DETTAGLI DEL TELAIO E DELLE SPECIFICHE TECNICHE

HEADTUBE	1"1/8 UPPER, 1"1/2 LOWER
UPPER/LOWER BEARING	RITCHEY COMP
FRONT FORK O.L.D.	SUSPENDED FORK
REAR STAYS O.L.D.	148 mm (BOOST GEMOETRY)
BB SHELL	FAZUA ENGINE
SEAT POST	31.6
SEAT COLLAR DIAMETER	35
FRONT DERAILLEUR TYPE	Not available
FRONT SUSPENSION	120mm TRAVEL



10th ANNIVERSARY

CODE	DESCRIPTION
HGACCEMS06-PART-2	CABLE PLATE
HGACCEM60S-PART-3	CABLE PLATE
HGACCE62.1	REAR DROPOUT
HGACCEQR462S	PROMAX REAR AXLE
HGACCE46EB.1	BB PLASTIC CASE





FAQ

Qual è il limite di velocità del sistema di assistenza alla guida?

Il sistema a pedalata assistita FAZUA EVATION installato su 101X HYBRID eroga potenza fino al raggiungimento di 25 km / h. Oltre a questa velocità, la bici può essere guidata come una normale MTB. Il basso peso complessivo della bici e la maneggevolezza di guida rendono 101X HYBRID facilmente guidabile anche senza l'assistenza del motore, oltre i 25 km/h.

È necessario pedalare per avere erogazione di potenza dal motore?

Sì, 101X-HYBRID è una e-MTB a pedalata assistita: questo significa che se non si pedala, il motore non si attiverà e non darà assistenza alla pedalata.

È possibile usare 101X-HYBRID come una normale MTB?

Certo, si può rimuovere la custodia contenente il motore e batteria dal tubo obliquo ed installare la protezione apposita fornita da FAZUA. In questo modo, il peso complessivo della bici diminuisce di 3.6 kg.

Devo effettuare periodicamente della manutenzione sul sistema?

La manutenzione è abbastanza limitata e semplice. Il sistema FAZUA EVATION non richiede particolare manutenzione: si può lavare la bici in maniera standard, lubrificare la catena e controllare l'usura delle pastiglie dei freni. Wilier Triestina raccomanda comunque di effettuare controlli periodici presso Rivenditori Ufficiali per evitare qualsiasi noia meccanica.

Come posso estendere la capacità della batteria?

È possibile acquistare batterie aggiuntive presso il proprio rivenditore locale. La batteria ha dimensione e peso simili a quella di una borraccia d'acqua e può essere facilmente trasportabile.

È possibile rimuovere la batteria dalla mia 101X-HYBRID?

Sì, la batteria è rimovibile senza attrezzi: basta rimuovere la custodia dal tubo obliquo ed estrarre la batteria dall'interno.

Come devo conservare la batteria della mia 101X-HYBRID?

Per lunghi periodi di inattività consigliamo di conservare la batteria a temperatura ambiente, idealmente compresa tra i 18 e 20°C. Evitare di lasciare la batteria installata su 101X-HYBRID durante notti fredde o esposta direttamente al sole.





FAQ

**Ho una domanda o un problema con il sistema di guida.
Cosa posso fare ora?**

Puoi recarti presso il concessionario FAZUA o Wilier Triestina più vicino a te.

Come posso pulire 101X-Hybrid?

Si raccomanda una pulizia con panni morbidi, sapone neutro e una perfetta asciugatura prima dell'uso. Si raccomanda di non usare aria compressa durante il lavaggio.

**Posso usare 101X-HYBRID quando piove
o sul fango?**

Sia il motore che la batteria sono resistenti all'acqua, quindi non ci sono problemi nell'utilizzo in condizioni di fango / bagnato.

**È possibile installare il reggisella telescopico su
101X-Hybrid?**

È possibile installare il reggisella telescopico. Il diametro del foro reggisella è 31.6 mm.

Che tipo di ruote sono installabili su 101X-hybrid?

Sono installabili ruote da 29" con perno anteriore boost 110x15 e perno posteriore boost 148x12.

Posso portare 101X-HYBRID in aereo?

Portare su un aereo 101X-HYBRID richiede permessi speciali. Ti consigliamo di contattare la compagnia aerea prima di prenotare il tuo biglietto.

